

Рубцовский индустриальный институт (филиал)
федерального государственного бюджетного образовательного учреждения
высшего образования
«Алтайский государственный технический университет им. И.И. Ползунова»

СОГЛАСОВАНО

Декан ТФ

А.В. Сорокин

Рабочая программа дисциплины

Код и наименование дисциплины: **Б1.В.8 «Компьютерные и информационные технологии в литейном производстве»**

Код и наименование направления подготовки (специальности): **15.03.02
Технологические машины и оборудование**

Направленность (профиль, специализация): **Цифровые технологии в
формообразовании изделий**

Статус дисциплины: **часть, формируемая участниками образовательных
отношений**

Форма обучения: **заочная**

Статус	Должность	И.О. Фамилия
Разработал	доцент	И.В. Курсов
Согласовал	Зав. кафедрой «ТиТМПП»	В.В. Гриценко
	руководитель направленности (профиля) программы	В.В. Гриценко

г. Рубцовск

1. Перечень планируемых результатов обучения по дисциплине, соотнесенных с индикаторами достижения компетенций

Компетенция	Содержание компетенции	Индикатор	Содержание индикатора
ПК-6	Способность проектировать литейную оснастку различной сложности	ПК-6.3	Способен разрабатывать 3D-модели литейной оснастки и осуществлять их прототипирование

2. Место дисциплины в структуре образовательной программы

Дисциплины (практики), предшествующие изучению дисциплины, результаты освоения которых необходимы для освоения данной дисциплины.	Детали машин и основы конструирования, Инженерная графика, Информатика, Компьютерная графика, Цифровые технологии в формообразовании изделий
Дисциплины (практики), для которых результаты освоения данной дисциплины будут необходимы, как входные знания, умения и владения для их изучения.	Автоматизация литейного производства, Основы проектирования литейных цехов

3. Объем дисциплины в зачетных единицах с указанием количества академических часов, выделенных на контактную работу обучающегося с преподавателем (по видам учебных занятий) и на самостоятельную работу обучающегося

Общий объем дисциплины в з.е. /час: 3 / 108

Форма промежуточной аттестации: Зачет

Форма обучения	Виды занятий, их трудоемкость (час.)				Объем контактной работы обучающегося с преподавателем (час)
	Лекции	Лабораторные работы	Практические занятия	Самостоятельная работа	
заочная	6	8	0	94	18

4. Содержание дисциплины, структурированное по темам (разделам) с указанием отведенного на них количества академических часов и видов учебных занятий

Форма обучения: заочная

Семестр: 10

Лекционные занятия (6ч.)

- 1. Базовые функции 3-D моделей сборочных единиц. {беседа} (2ч.)[3,4,7,8]**
Сопряжение элементов сборки. Контроль пересечений. Моделирование детали в составе сборки. Параметризация. Разнесение объектов. сборки.
- 2. Организация процессов разработки 3D-модели сложной литейной оснастки.(2ч.)[3,4,5,6,7,8]**
- 3. Проекционные виды и ассоциативные связи(2ч.)[3,4,5,6,7,8]**

Лабораторные работы (8ч.)

- 1. Создание 3D модели, ассоциативного чертежа и спецификации сборочной единицы литейной оснастки(8ч.)[1,4,7,8]**

Самостоятельная работа (94ч.)

- 1. Проработка конспекта лекций, учебников, учебных пособий, другой учебно–методической литературы.(82ч.)[1,2,3,4,5,6,7,8]**
- 2. Выполнение контрольной работы(8ч.)[1,2,4]**
- 3. Подготовка к зачету(4ч.)[1,2,3,4,5,6,7,8]**

5. Перечень учебно-методического обеспечения самостоятельной работы обучающихся по дисциплине

Для каждого обучающегося обеспечен индивидуальный неограниченный доступ к электронно-библиотечным системам, электронной библиотеке АлтГТУ и к электронной информационно-образовательной среде:

1. Балашов А.В. Проектирование в системе КОМПАС 3D: Методические рекомендации к выполнению лабораторного практикума по дисциплине «Компьютерная графика» для студентов направления 15.03.05 «Конструкторско-технологическое обеспечение машиностроительных производств» дневной формы обучения; Алт. гос. техн. ун-т им. И.И. Ползунова. – Барнаул, 2017-161 с. - URL: http://elib.altstu.ru/eum/download/tm/Balashov_kompas_mu.pdf (дата обращения 16.04.2021)

2. Курсов И.В. Компьютерные и информационные технологии в литейном производстве: методические указания по выполнению самостоятельной работы для студентов направления подготовки «Технологические машины и оборудование» / И.В. Курсов; Рубцовский индустриальный институт.- Рубцовск: РИИ 2022. - 13 с. .URL: [https://edu.rubinst.ru/resources/books/Kursov_I.V._cad_sistemy_v_mashinostroenii_dl_ua_KTM__\(sam_rabota\)_2021.pdf](https://edu.rubinst.ru/resources/books/Kursov_I.V._cad_sistemy_v_mashinostroenii_dl_ua_KTM__(sam_rabota)_2021.pdf) (дата обращения 01.12.2021)

6. Перечень учебной литературы

6.1. Основная литература

3. Пузанкова, А. Б. Геометрическое моделирование в среде КОМПАС-3D : учебное пособие / А. Б. Пузанкова, А. А. Черепашков. — Самара : Самарский государственный технический университет, ЭБС АСВ, 2020. — 108 с. — Текст : электронный // Цифровой образовательный ресурс IPR SMART : [сайт]. — URL: <https://www.iprbookshop.ru/111694.html> (дата обращения: 27.02.2022). — Режим доступа: для авторизир. пользователей

4. Учаев, П. Н. Компьютерная графика в машиностроении : учебник / П. Н. Учаев, К. П. Учаева ; под редакцией П. Н. Учаева. — Москва, Вологда : Инфра-Инженерия, 2021. — 272 с. — ISBN 978-5-9729-0714-4. — Текст : электронный // Цифровой образовательный ресурс IPR SMART : [сайт]. — URL: <https://www.iprbookshop.ru/115129.html> (дата обращения: 27.02.2022). — Режим доступа: для авторизир. пользователей

6.2. Дополнительная литература

5. Летин А.С. Компьютерная графика: Учеб. пособие: - М.: ФОРУМ, 2007. - 256 с. – 20 экз.

6. Дегтярев В.М. Инженерная и компьютерная графика: Учебник [текст]/ В.М. Дегтярев, В.П. Затыльников. - М.: Академия, 2012. - 240 с.-21 экз.

7. Перечень ресурсов информационно-телекоммуникационной сети «Интернет», необходимых для освоения дисциплины

7. Техническая литература <http://techliter.ru>. Содержит учебные и справочные пособия, инженерные программы, калькуляторы, марочники.

8. Технологии машиностроения: Образовательный сайт <http://www.1mashstroi.ru>. Содержит информацию в области технологии машиностроения, стандартизации и сертификации (нормативные документы), качества продукции и производственной логистики.

8. Фонд оценочных материалов для проведения текущего контроля успеваемости и промежуточной аттестации

Содержание промежуточной аттестации раскрывается в комплекте контролирующих материалов, предназначенных для проверки соответствия уровня подготовки по дисциплине требованиям ФГОС, которые хранятся на кафедре-разработчике РПД в печатном виде и в ЭИОС.

Фонд оценочных материалов (ФОМ) по дисциплине представлен в приложении А.

9. Перечень информационных технологий, используемых при осуществлении образовательного процесса по дисциплине, включая перечень программного обеспечения и информационных справочных систем

Для успешного освоения дисциплины используются ресурсы электронной информационно-образовательной среды, образовательные интернет-порталы, глобальная компьютерная сеть Интернет. В процессе изучения дисциплины происходит интерактивное взаимодействие обучающегося с преподавателем через личный кабинет студента. Для изучения данной дисциплины профессиональные базы данных и информационно-справочные системы не требуются.

№пп	Используемое программное обеспечение
1	LibreOffice
1	Компас-3d
2	Windows
3	Антивирус Kaspersky

№пп	Используемые профессиональные базы данных и информационные справочные системы
1	Бесплатная электронная библиотека онлайн "Единое окно к образовательным ресурсам" для студентов и преподавателей; каталог ссылок на образовательные интернет-ресурсы (http://Window.edu.ru)
2	Национальная электронная библиотека (НЭБ) — свободный доступ читателей к фондам российских библиотек. Содержит коллекции оцифрованных документов (как открытого доступа, так и ограниченных авторским правом), а также каталог изданий, хранящихся в библиотеках России. (http://нэб.рф/)

10. Описание материально-технической базы, необходимой для осуществления образовательного процесса по дисциплине

Наименование специальных помещений и помещений для самостоятельной работы
учебные аудитории для проведения учебных занятий
помещения для самостоятельной работы

Материально-техническое обеспечение и организация образовательного процесса по дисциплине для инвалидов и лиц с ограниченными возможностями здоровья осуществляется в соответствии с «Положением об обучении инвалидов и лиц с ограниченными возможностями здоровья».

ПРИЛОЖЕНИЕ А
ФОНД ОЦЕНОЧНЫХ МАТЕРИАЛОВ ДЛЯ ПРОМЕЖУТОЧНОЙ АТТЕСТАЦИИ
ПО ДИСЦИПЛИНЕ «Компьютерные и информационные технологии в литейном
производстве»

1. Перечень оценочных средств для компетенций, формируемых в результате освоения дисциплины

Код контролируемой компетенции	Способ оценивания	Оценочное средство
ПК-6: Способность проектировать литейную оснастку различной сложности	Зачет	Комплект контролирующих материалов для зачета

2. Описание показателей и критериев оценивания компетенций, описание шкал оценивания

Оцениваемые компетенции представлены в разделе «Перечень планируемых результатов обучения по дисциплине, соотнесенных с индикаторами достижения компетенций» рабочей программы дисциплины «Компьютерные и информационные технологии в литейном производстве».

При оценивании сформированности компетенций по дисциплине «Компьютерные и информационные технологии в литейном производстве» используется 100-балльная шкала.

Критерий	Оценка по 100-балльной шкале	Оценка по традиционной шкале
Студент освоил изучаемый материал, выполняет задания в соответствии с индикаторами достижения компетенций, может допускать отдельные ошибки.	25-100	<i>Зачтено</i>
Студент не освоил основное содержание изученного материала, задания в соответствии с индикаторами достижения компетенций не выполнены или выполнены неверно.	0-24	<i>Не зачтено</i>

3. Типовые контрольные задания или иные материалы, необходимые для оценки уровня достижения компетенций в соответствии с индикаторами

1.Задания по дисциплине Цифровые технологии в формообразовании изделий

Компетенция	Индикатор достижения компетенции
ПК-6 Способность проектировать литейную оснастку различной сложности	ПК-6.3 Способен разрабатывать 3D-модели литейной оснастки и осуществлять их прототипирование

Используя способность разрабатывать 3D-модели литейной оснастки (ПК-6.3), постройте трехмерную модель детали по заданным видам (рисунок 1)



Рисунок 1 – Крышка

Используя способность разрабатывать 3D-модели литейной оснастки (ПК-6.3), постройте трехмерную модель детали по заданным видам (рисунок 1)

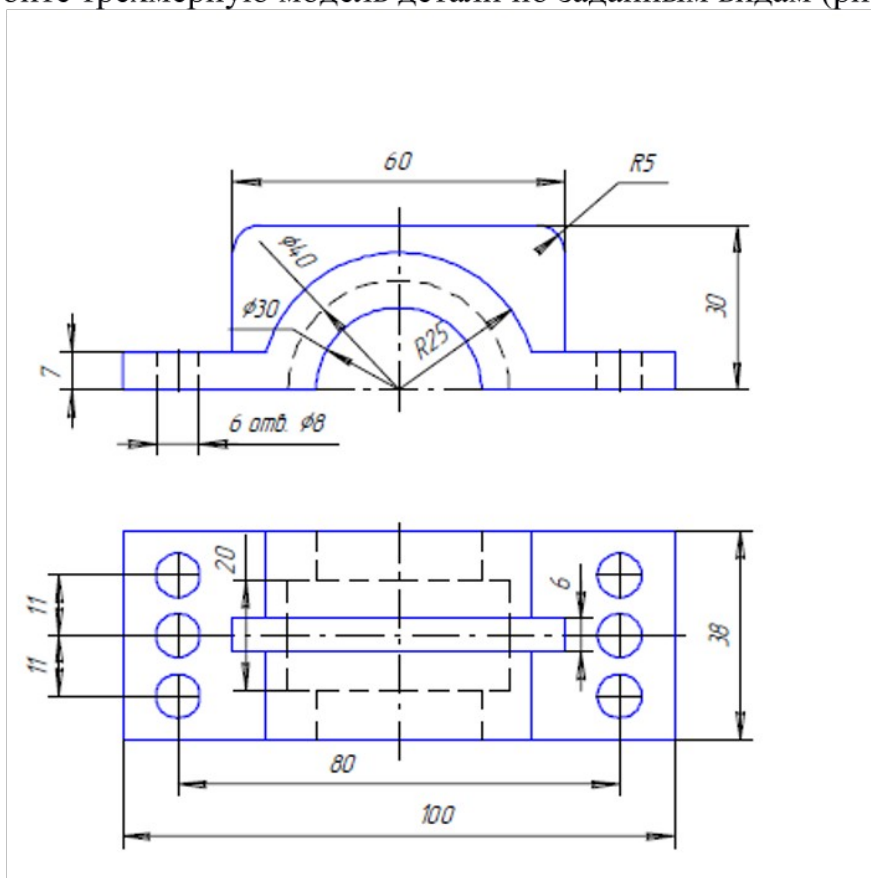

Рисунок 1 – Стойка

Используя способность разрабатывать 3D-модели литейной оснастки (ПК-6.3), постройте трехмерную модель детали по заданным видам (рисунок 1)

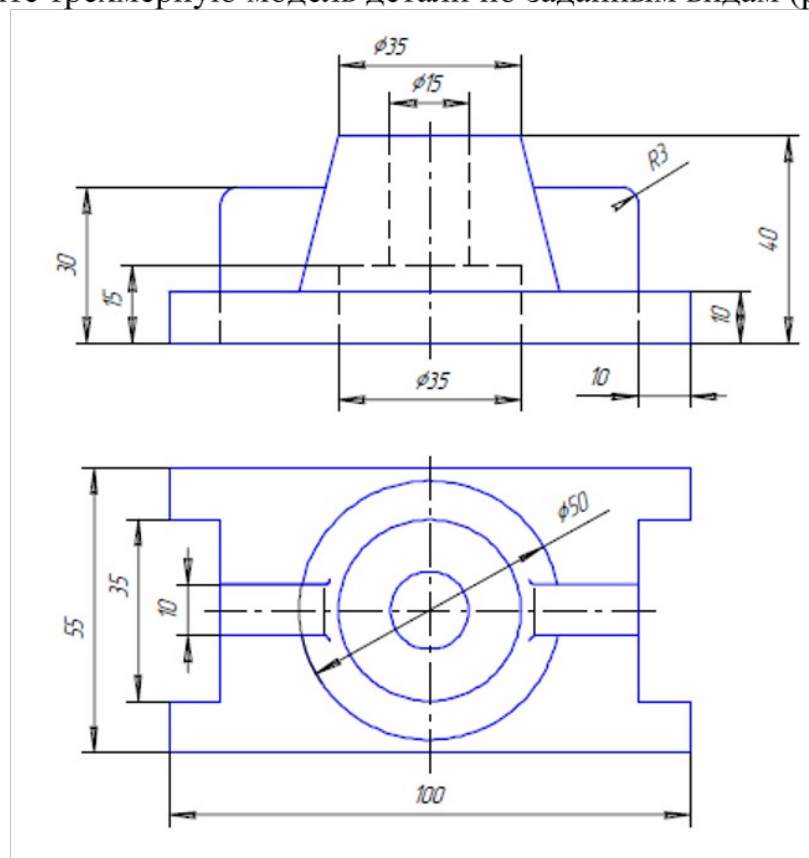

Рисунок 1 – Опора

Используя способность разрабатывать 3D-модели литейной оснастки (ПК-6.3), постройте трехмерную модель детали по заданным видам (рисунок 1)

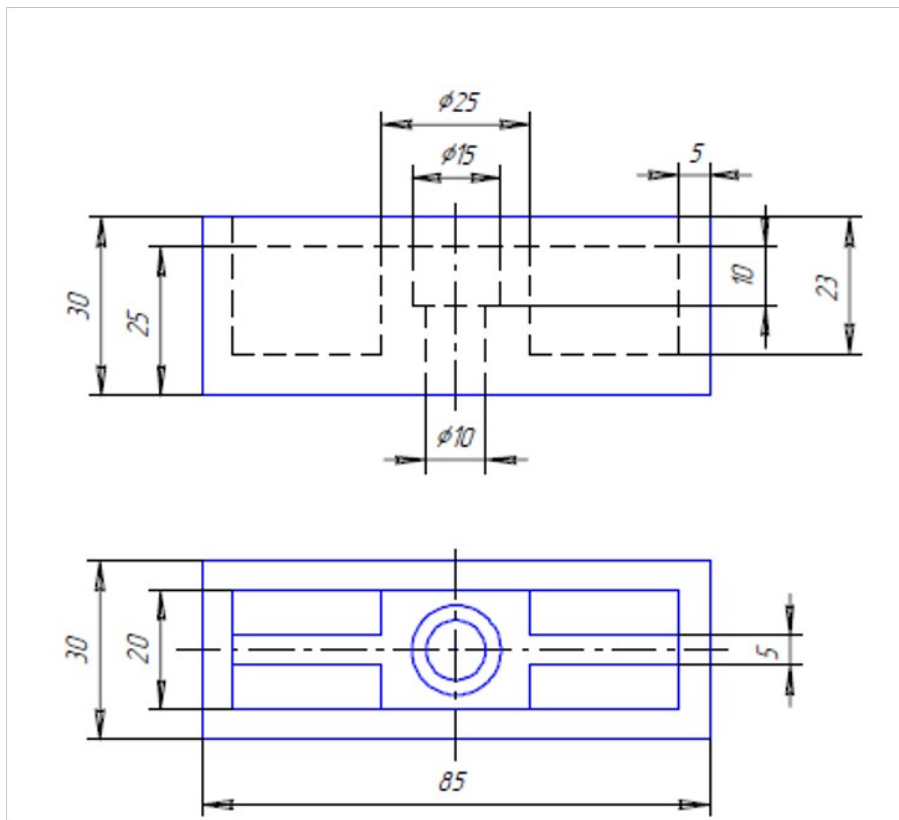

Рисунок 1 – Стойка

Используя способность разрабатывать 3D-модели литейной оснастки (ПК-6.3), постройте трехмерную модель детали по заданным видам (рисунок 1)

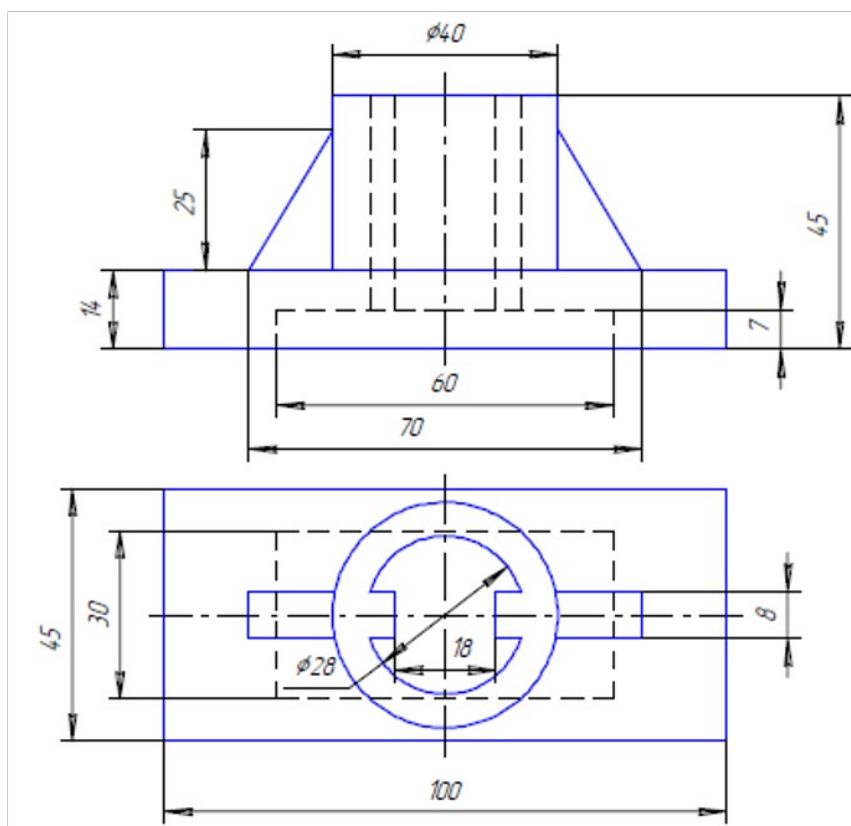

Рисунок 1 – Стойка

Используя способность разрабатывать 3D-модели литейной оснастки (ПК-6.3), постройте трехмерную модель детали по заданным видам (рисунок 1)

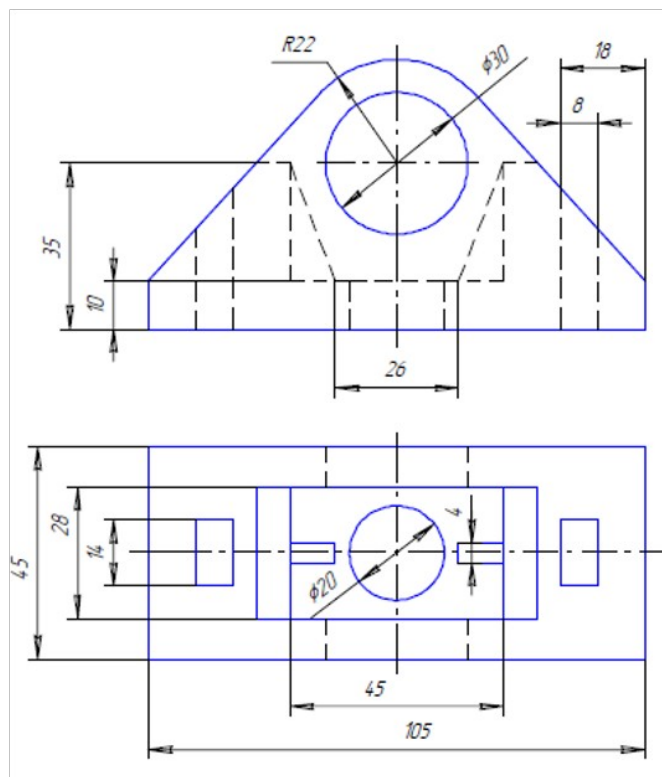

Рисунок 1 – Опора

Используя способность разрабатывать 3D-модели литейной оснастки (ПК-6.3), постройте трехмерную модель детали по заданным видам (рисунок 1)

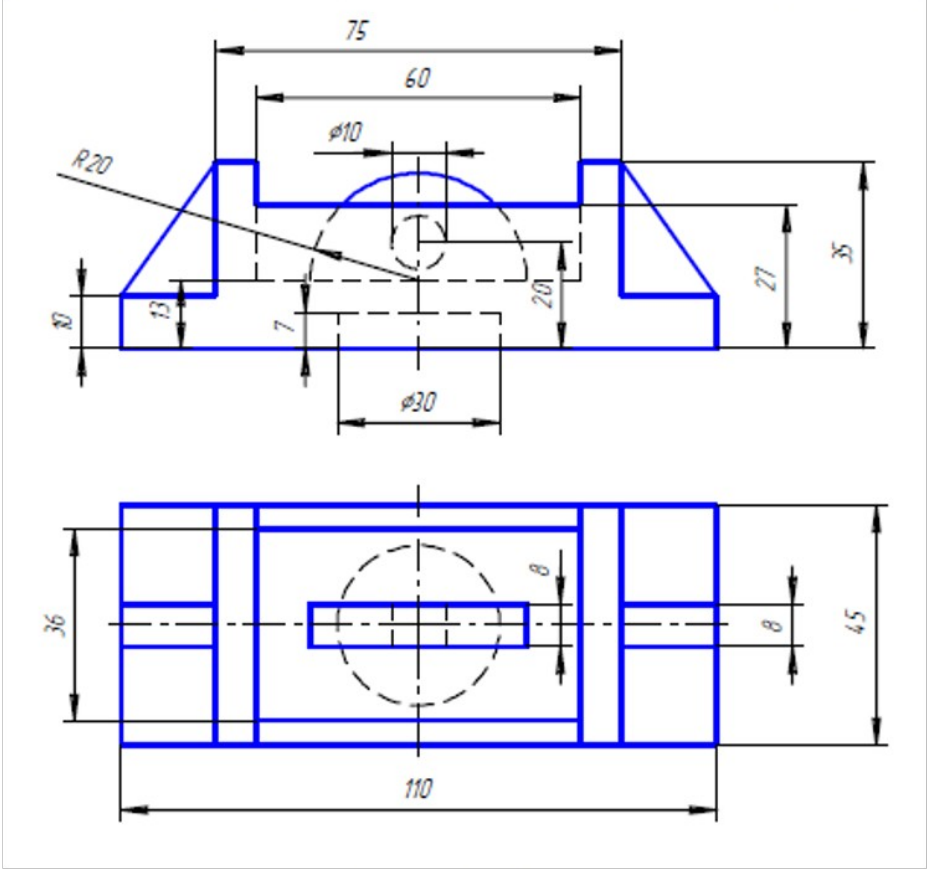

Рисунок 1 – Корпус

Используя способность разрабатывать 3D-модели литейной оснастки (ПК-6.3), постройте трехмерную модель детали по заданным видам (рисунок 1)

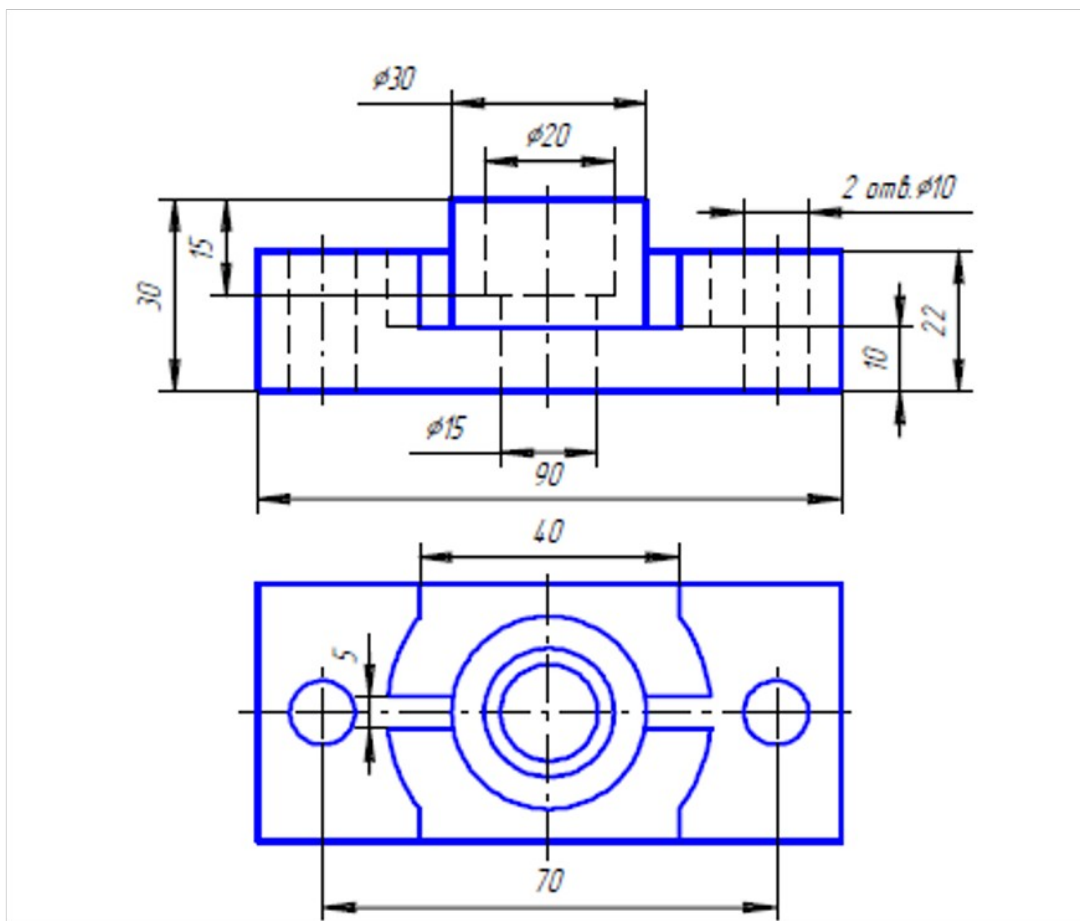
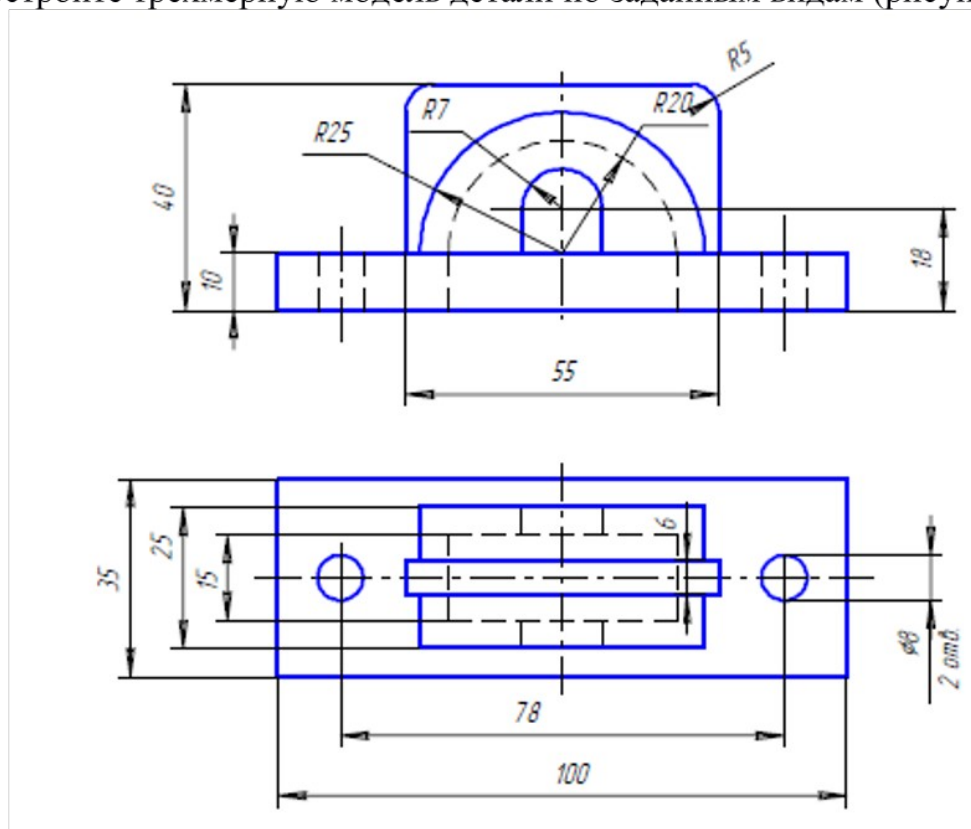

Рисунок 1 – Крышка

4. Файл и/или БТЗ с полным комплектом оценочных материалов прилагается.